

附件 1:

安徽省普通本科高校专业评估

自 评 报 告

学校名称 宿州学院

专业名称 体育教育

专业代码 040201

报告日期 2018 年 1 月 28 日

目 录

一、专业基本情况简要汇总表.....	1
二、自评总结.....	2
1 专业办学目标与建设规划.....	2
2 专业与课程建设.....	8
3 师资队伍	14
4 教学条件与实践教学环节.....	17
5 教学管理.....	21
6 教学研究.....	23
7 科研水平.....	25
8 教学质量.....	26
9 社会声誉.....	30
10 专业特色与优势.....	31
三、自评结果.....	33

一、专业基本情况简要汇总表

专业 师资 情况	<p>共计 <u>40</u> 人。其中：博士生导师 <u>0</u> 人，硕士生导师 <u>1</u> 人； 教授 <u>4</u> 人，副教授 <u>21</u> 人，讲师 <u>13</u> 人；中青年教师中具有博士学位者 人，具有硕士学位者 <u>33</u> 人；具有博士、硕士学历者占青年教师总数的 <u>100</u> %；55 岁以 上者 <u>7</u> 人，40—55 岁 <u>15</u> 人，40 岁以下者 <u>18</u> 人。</p>
	<p>讲授基础课教师共 <u>14</u> 人，其中：正高职称 <u>1</u> 人，副高职称 <u>9</u> 人；教授担任 本科教学主讲教师占本科教学主讲教师总数的 <u>10</u> %；高级职称教师承担本科教学占高 级职称教师总数的 <u>100</u> %；青年博士承担本科教学者占青年博士总数的 <u>0</u> %；讲 授专业课教师共 <u>36</u> 人，其中：正高职称 <u>3</u> 人，副高职称 <u>16</u> 人。</p>
教研 科研 情况	<p>承担教学研究项目共 <u>10</u> 项，其中：省（部）级项目 <u>4</u> 项；获教学优秀成果奖共 <u>0</u> 项，其中：国家级奖 <u>0</u> 项，省（部）级项目 <u>1</u> 项；出版教材 <u>2</u> 部，专著 <u>5</u> 部， 译著 <u>0</u> 部； 开设选修课共 <u>26</u> 门/年，选修课学分占总学分 <u>14.8</u> %；规定课程完成率 <u>100</u> %；校级教学状态评估优秀率为 <u>25</u> %（请注明学校规定最高限额）25%</p>
	<p>目前承担科研项目共 <u>12</u> 项，其中：国家级项目 <u>0</u> 项，省（部）级项目 <u>8</u> 项； 科研经费共 <u>20</u> 万元，年均 <u>6.67</u> 万元； 获科研成果奖 <u>1</u> 项；其中：国家级项目 <u>1</u> 项，省（部）级项目 <u>0</u> 项； 发表学术论文共 <u>97</u> 篇，其中教学论文 <u>30</u> 篇。</p>
专业 经费 投入 情况	<p>年生均主要教学经费 <u>0.6</u> 万元；生均实验仪器设备经费 <u>0.37</u> 万元； 生均计算机台数 <u>0.05</u> 台/人；年购置图书资料（含网络、光盘、录像等）经费 <u>0.8</u> 万 元；生均图书拥有量 <u>3.2</u> 册，资料室向学生开放 <u>26</u> 学时/周</p>
教学 效果	<p>学生中申请入党人数百分比为 <u>70</u> %；毕业班党员人数百分比为 <u>10.7</u> %。</p>
	<p>毕业论文或毕业设计优秀率为 <u>2</u> %（请注明学校规定最高限额）20% 毕业生中学士学位获得率为 <u>97.13</u> %；毕业班考研人数百分率为 <u>26.8</u> %；其中录取率为 <u>59.7</u> %；发表论文学生百分率为 <u>0.5</u> %；学生科技作品获省（部）级以上奖励为 <u>0</u> 项。</p>
	<p>参加省教育厅主办的活动 <u>6</u> 项，其中第一名（一等奖）<u>32</u> 人，第二名（二等奖）<u>20</u> 人， 第三名（三等奖）<u>13</u> 人，其他 <u>10</u> 人；参加省体育局主办的活动 <u>1</u> 项；其中第一名 <u>11</u> 人， 第二名 <u>8</u> 人，第三名 <u>2</u> 人，其他 <u>0</u> 人； 参加全国学生体育协会主办的活动 <u>4</u> 项；其中第一名 <u>14</u> 人，第二名 <u>6</u> 人，第三名 人，其他 <u>6</u> 人；省体协主办的活动 <u>1</u> 项；其中第一名 <u>5</u> 人，第二名 <u>2</u> 人，第三名 <u>6</u> 人，其他 <u>2</u> 人。</p>
	<p>新生第一志愿报考率为 <u>100</u> %；毕业生一次就业率为 <u>88.6</u> %。</p>

二、自评总结

按照安徽省普通本科高校体育学类专业合作委员会 2017 年 1 号文件《关于开展 2017 年度安徽省普通本科高校体育教育专业评估工作的通知》的要求，宿州学院体育学院按照“体育教育专业评估指标体系”对体育教育专业认真进行了自评工作，现将自评情况报告如下：

1 专业办学目标与建设规划

1.1 专业定位

办学思想：以马克思列宁主义、毛泽东思想、邓小平理论、“三个代表”重要思想、科学发展观和习近平新时代中国特色社会主义思想为指导，全面贯彻落实党的教育方针、《国家中长期教育改革和发展规划纲要》、《教育部关于全面提高高等教育质量的若干意见》和《国家教育事业发展规划第十三个五年规划》，围绕学校“地方性、应用型”的办学定位，以教学质量提升工作为中心，以专业建设为龙头，以师资队伍建设为依托，创新人才培养模式，主动适应安徽省和宿州市社会和经济发展的要求，通过构建有自身专业特色的课程体系，实现教学内容、教学方法和教学手段的现代化；拓宽专业内涵，彰显专业特色；全面提升人才培养、科学研究、社会服务、文化传承创新的整体水平，为建成具有自身特色、服务地方发展的高水平体育教育专业而努力奋斗。

办学定位：①**办学类型定位：**地方性、应用型；②**办学层次定位：**以本科教育为主体，积极谋求发展专业学位研究生教育；③**学科专业定位：**以体育学科为主，以体育相关学科为辅，不断完善体育学与相

关学科交叉渗透，协调发展。专业上以体育教育专业为主干，根据社会发展和市场需求，逐步发展休闲体育、体育表演、体育保健与康复等专业群；④**人才培养目标定位**：培养具备现代教育与体育教育学科基础理论知识，能在各级各类学校胜任体育教学、课外运动训练与竞赛、体育科学研究、学校体育管理等方面工作的复合型人才。同时为适应地方经济建设和社会发展需要，培养理论基础较扎实、专业知识面较宽、实践能力强、综合素质高，具有较强的创新精神和创业能力，胜任社会体育指导工作的德智体美全面发展的高级应用型专门人才；⑤**服务面向定位**：立足皖北，面向全省，辐射全国，服务区域体育及教育、文化等相关领域发展经济社会发展；⑥**发展目标定位**：努力提升综合办学实力，以“服务地方发展，适应社会需求”为主线，把本专业建设成为人才培养质量高、课程设置与社会需求结合紧密、社会服务能力和学生就业竞争能力强的应用型本科专业。

人才培养目标：培养具备现代教育与体育教育学科基础理论知识，能在各级各类学校胜任体育教学、课外运动训练与竞赛、体育科学研究、学校体育管理等方面工作的复合型人才。同时为适应地方经济建设和社会发展需要，培养理论基础较扎实、专业知识面较宽、实践能力强、综合素质高，具有较强的创新精神和创业能力，胜任社会体育指导工作的德智体美全面发展的高级应用型专门人才。

培养规格：本专业学生主要学习教育学和体育教育专业的基本理论、基本知识和基本技能，接受从事中等学校体育教育教学方面的基本训练，并达到以下几个方面的要求：

(1)知识要求：掌握运动解剖学、运动生理学、体育保健学、体育心理学、体育测量与评价、体育概论、学校体育学、教育学、体育科研方法等专业基本理论知识，并能与实践相结合予以应用。掌握田径、体操、篮球、排球、足球、武术、体育绘图等技术原理、教学原则与方法，并能进行实践操作。

(2)能力要求：具有体育教师所必备的教学、训练、科研、竞赛组织、裁判、学校体育管理工作的基本能力；具备社会体育指导工作能力；具有较强的语言文字表达、人际沟通、组织协调及领导方面的基本能力；具有很好的心理自我调节能力。

(3)素质要求：在思想政治素质上，初步掌握马列主义、毛泽东思想和中国特色的社会主义理论体系；树立正确的世界观、人生观和价值观；坚定共产主义理想信念，勇于承担中华民族伟大复兴的历史使命；勤于学习、善于实践、勇于创新、甘于奉献；具有良好的社会公德、职业道德和家庭美德。在专业技能素质上，掌握相关运动项目的基本技能，具备教学训练中所必需的讲解、示范、保护帮助、分析纠正错误、组织制定相关文件的技能与方法；具有体育教师所必备的教学、训练、科研、竞赛组织、裁判、学校体育管理工作的基本能力；具备社会体育指导工作能力。在文化素质上，具有较强的语言文字表达、人际沟通、组织协调及领导方面的基本能力；掌握开展学校体育工作所需的教育科学、运动科学、心理科学、社会科学和运动项目的基本理论和基本知识；掌握一门外语和计算机语言，能够阅读本专业的英文资料，熟练应用计算机技术；掌握文献检索、资料查询的基本

方法，具有一定的科学研究和实际工作能力。在**身心素质**上，具有健康的体魄、良好的心理素质、坚强的意志力，以及很好的心理自我调节能力；具有感受美、鉴赏美、表现美和创造美的情感与能力

总的来看，我院体育教育专业人才培养目标很好的体现了办学定位，培养规格与专业内涵要求适应度较高。

1.2 专业建设规划

1.2.1 建设规划及实施方案

为推动体育教育专业建设快速发展，适应学校应用型本科高校建设总体战略发展需要，服务区域经济建设、社会发展和产业结构调整对人才需求，提高人才质量。2016年，体育学院制定《宿州学院体育学院“十三五”本科专业建设发展规划》（以下简称规划）。规划是通过调研、论证、初稿、组织专家讨论、修改等过程后形成的。教务处组织专家进行审核后，认为方案制定科学、规划合理、切实可行。

规划从专业建设、教学改革、师资队伍、实验室、实习基地、教学管理与教学质量保障体系、课程建设、教材建设、增强辐射服务地方等方面制定了相应的目标，并针对专业建设与发展规划主要内容进行了细化，明确了应用型人才培养模式改革、师资队伍及教学团队建设、实验室及校外实践基地建设、课程建设、应用型教材建设、校企合作与产教融合、创新创业教育、教学改革和研究各部分内容的分期建设目标。

表1 专业建设规划主要分期建设目标一览表

1	专业建设规划				
	专业	现有学历教育	拟建设学历教育	拟建设年度	
	体育教育	本科	硕士研究生	2020	
2	教学改革建设规划				
	现有质量工程项目数(近3年)	拟申报项目数	拟建设年度(省级)	拟建设年度(校级)	
	省级4项 校级3项	省级6项 校级10项	1/2017 1/2018 2/2019 2/2020	2/2017 2/2018 3/2019 3/2020	
3	专业教师队伍建设规划				
	现有教师数量	高级职称数量	增加教师数量	高级职称增加数	年度增加数量
	40	25	9	2020年达到30人	2/2018 3/2019 4/2020
4	专业实验室建设规划				
	现有实验室	拟建实验室名称	拟建实验室类型	拟建设年度	建设目标
	运动解剖、运动生理、保健康复3个实验室	运动生物化学实验室、体育心理学实验室	专业实验室建设	2017--2020	校级示范
5	专业课程建设规划				
	现有课程资源	拟建设课程	起止年度	建设目标	
	校级精品课程四门(田径、体操、武术、足球),	运动解剖学 体育舞蹈 排球 武术 田径	2017-2020 2019-2020 2019-2020 2018-2020 2018-2020	校级精品 校级精品 校级精品 省级MOOC 省级精品	
6	专业应用型教材编写规划				
	已出版教材	拟重点支持编写教材	计划编写起止年度	拟出版年度	企业参与建设情况
	《高校排球运动理论与实践》等四部	田径实践教学 武术教学与训练 跆拳道 健身俱乐部管理	2017-2019 2017-2019 2018-2020 2018-2020	2019 2019 2020 2020	企业参与
7	实习基地建设规划				
	现有基地数	拟建设基地数	建设年度	建设目标	企业参与建设数
	19	3	每年至少1个	1个示范基地	3
8	团队建设规划				
	现有教学团队数	现有科研团队数	新建教学团队数	新建科研团队数	建设年度
	1	1	3	2	1/2018 1/2020

为保证专业建设规划的有效实施，制定了较有针对性的保障措施，主要包括：成立专业建设领导小组，在机构上予以保障；完善人才培养方案，通过深化人才培养模式予以保障；提升专业建设内涵，通过教育教学改革提供保障；打造应用型师资团队，提供人才保障；拓展校地（企）协同育人机制，提供机制保障；加强制度建设，提供制度保障。规划制定一年来，圆满完成了当年的分期目标，对专业建设的推动作用效果显著。2017年12月，针对2017年规划实施的实际情况，结合国家、省、地方和学校的政策及社会发展新情况、对实验室建设、教学资源、教学改革、培养方案等相关内容进行了优化。

1.2.2 专业改革思路与措施

专业改革思路：着眼于新时代对体育人才的要求，坚定不移围绕“地方性、应用型”，通过加强专业内涵建设和社会参与，不断提高专业办学水平，进一步确立应用型体育专业人才的培养目标，适应服务区域经济建设、社会发展和产业结构调整对人才需求。

专业改革措施：①按照“学程分段、方向分流、培养分类”的人才培养思路，着力提高体育教育专业学生的实践意识和实践能力；②积极探索和实施校企（校地）合作的人才培养模式，实现体育教育专业教学体系与行业职业培养体系的有机融合；③努力运作构建体育专业合作发展实践平台，实现多途径、多模式、全方位的合作办学、合作育人、合作就业；④加强团队建设，培养科研团队带头人和教学团队带头人，搭建合理的科研教学梯队，建立健全体育教学科研团队的激励机制；⑤着眼于人才培养目标，打破学科、课程间壁垒，注重基

本理论、专业知识和实践能力的同步提高，科学设置课程体系；⑥加强教学改革与研究，注重科研与教学的融合，重视学生主体地位，注重能力和素质培养，探索行动导向式、任务驱动式、“嵌入式”课程教学模式，加强教学手段现代化的建设，推动信息技术在教学活动中的普遍运用；⑦进一步转变考试观念，推广以综合竞争力为导向、以实践应用能力、创新精神和综合素质考核为中心的考试形式；⑧强调“创业+专业”模式，将专业知识、专业能力、专业精神、实践技能、创业知识、创业能力、创业人格有效整合在“创业+专业”范畴内。

目前，体育教育专业建设规划正在按计划有序开展，社会参与专业建设（如：培养方案修订、课程设置安排、基地建设、教材建设、校企合作、校地合作等方面）逐渐深入；与其它学院和学校开展的双学位研修、研究生培养等合作越来越紧密；教师科研和教研成果为教学服务愈加广泛；教师指导学生进行科研及创新创业项目越来越多等，使得体育教育专业建设得到进一步加强。

2 专业与课程建设

2.1 专业教学计划与课程体系

2.1.1 专业教学计划

近年来，为适应社会发展对人才的需求，体育教育专业人才培养方案经历了2010版、2013版和2016版三次修改，总体向着促进全面发展、突出应用实践、培养创新创业能力及加强社会责任教育方向不断完善。2016版人才培养方案的教学计划共包括：通识能力培养计划、专业能力培养计划和拓展能力培养计划三大部分。这三大部分

相互联系、相互融合、相互作用，在人才培养规格和质量上体现出至关重要的作用：

体现学生的全面培养：马列主义、毛泽东思想和中国特色的社会主义理论体系等思政课和教师专业发展、中小学教师职业道德规范与教育法规等专业课，对树立正确的世界观、人生观和价值观，坚定共产主义理想信念，勇于承担中华民族伟大复兴的历史使命，培养社会公德、职业道德和家庭美德起到了积极的作用；通过运动解剖学、运动生理学、体育心理学、学校体育学、教育学、体育科研方法等课程帮助学生掌握专业基本理论知识；通过各种专业实践课促进学生体质发展；通过人文课程和公选课程对学生进行美育培养等。体现了德、智、体、美全面发展的教育方针。

体现了实践能力培养：通过专业实践课程和各种实践环节（教育实习、专业见习、课程实习等）增强了学生理论联系实践，促进了实践、应用能力培养。

体现了创新创业能力培养：通过创新创业教育基础、职业生涯规划、就业指导、创新创业教育素质拓展等课程和创新与创业训练计划项目，对学生创新创业能力进行培养。

体现了社会责任教育培养：通过通识课程，诚信教育与社会责任感教育讲座，参加自我责任感、家庭责任感、社会公德责任感、对他人责任感、道德责任知行合一等方面的培训与活动，对学生进行社会责任教育培养。

2.1.2 课程体系

体育教育专业课程体系（专业课）主要包括专业能力体系和专业拓展能力体系，每个体系又包含不同的能力结构、能力类别和课程模块，具体情况如下图所示：



图 1 体育教育专业课程体系结构图

体育教育专业课程体系从结构来看，更够体现出学生知识、能力、素质协调发展的要求，2016 版培养方案在制定过程中，参考了社会发展需求（如健康中国战略）、用人单位意见、毕业生反馈意见等，在课程体系中，对部分专业拓展课程、专项能力课程、专业任意选修课程进行了调整，以适应社会发展和学生就业的新形势。对于现已开

设的课程，教师和学生评价均较高，近两年学生评教平均成绩均在90分以上，校、院两级督导听课评价也较高。此外，已开课的专业选修课程均有相应的教材、讲义和参考书。说明了开设的课程品味较高，授课质量较好，体现了专业化培养的要求。

2.2 课程教学标准与教学内容

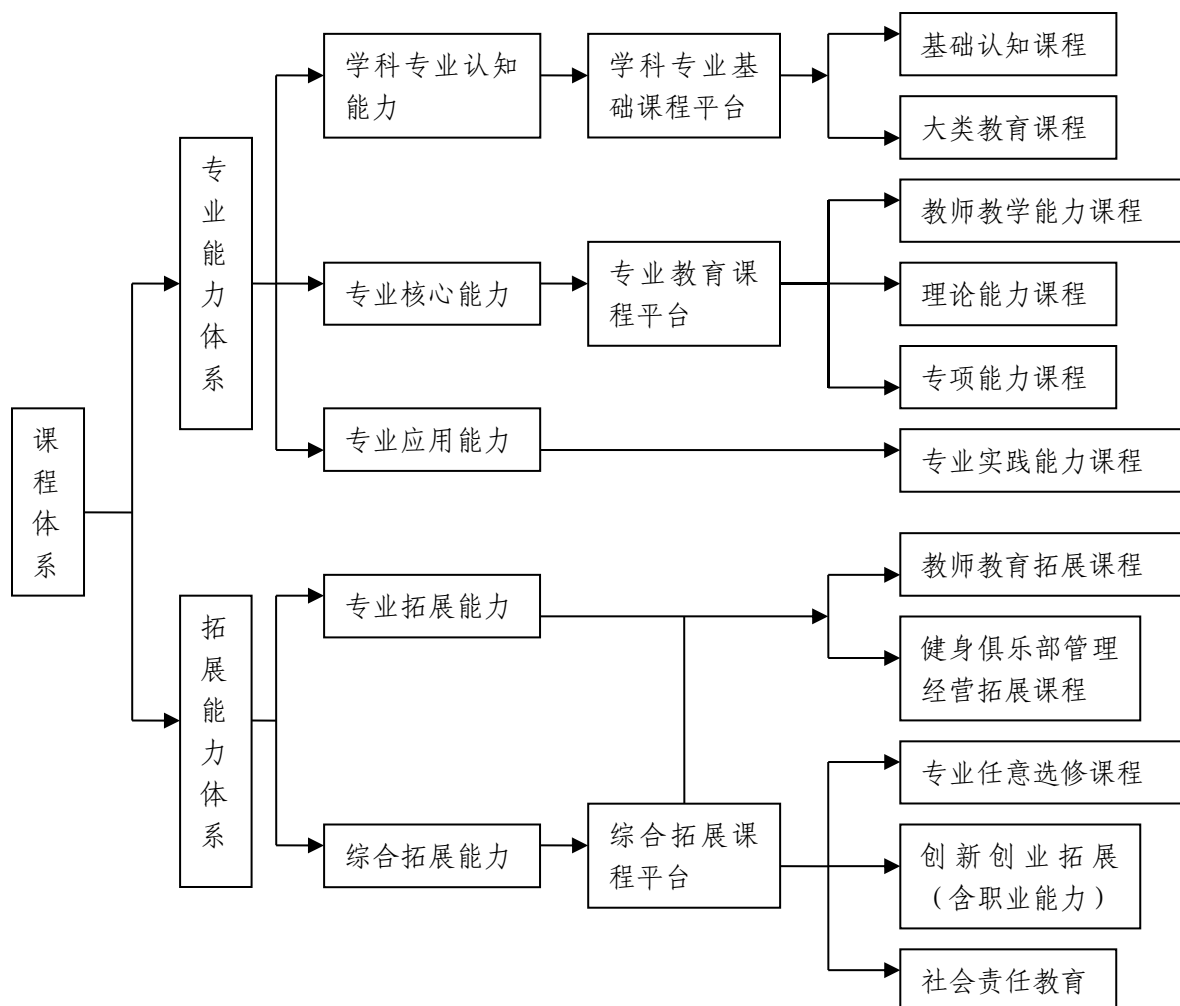
为落实《教师教育课程标准（试行）》课程要求，2016--2017年，在体育教育专业进行了《三纲两书两册》（教学大纲、实习大纲、实验实训大纲、实习指导书、实训指导书、毕业论文手册、教育实习手册）和《四规划两标准》（学科专业建设、本科专业建设、课程建设、实验室实习实训基地建设规划、专业标准、课程标准）的制（修）定工作，并通过了教务处审核，进一步规范了课程教学。

2.2.1 课程教学大纲（标准）与教学内容

目前，体育教育专业所有开设的课程均制定了教学大纲和课程标准，其中，课程标准主要内容包括：课程概述、课程目标、内容标准、实施建议（教学建议、考核建议、教材建议、实验实训设备建议、资源开发与利用建议等）。从教务处审核情况来看，课程教学标准合理，体现了教学内容改革与更新，体现了考核形式改革，体现了基础教育需求。通过学校和学院常规教学检查（期初、期中、期末），各课程均按标准进行，执行情况较好。

2.2.2 课程建设

体育教育专业的课程建设，按照《宿州学院体育学院“十三五”课程建设发展规划》稳步推进。目前，本专业共有校级精品课程四门，

分别是《田径》、《体操》、《武术》、《足球》，省级 mooc《武术》课程已通过质量工程项目评审，《运动解剖学》、《体育舞蹈》、《排球》申报校级精品课程，《田径》申报省级精品课程的准备工作正在按计划进行。

2.3 教材建设

按照《宿州学院体育学院“十三五”课程建设发展规划》中“课程教材原则上优先选用近三年新版（修订版或再版）的高质量教材，积极使用国家规划教材、教育部专业教学指导委员会推荐的教材和获得国家、省部级奖励的优秀教材”要求，体育教育专业近年来选用近三年出版教材的比例逐年提升，在2017年，近三年出版新教材的比例为51.5%。近五年，体育教育专业教师主编教材、教学参考书或教学辅助教材7本。

表2 体育教育专业教师主编教材、教学参考书或教学辅助教材一览表

序号	作者	著作名称	出版社	出版年月
1	徐连军	大学体育（国家及规划教材）	中国广播影视出版社	2017.07
2	侯俊杰	青少年足球与体育教学	吉林文史出版社	2016.12
3	金国文	现代足球运动的科学竞训与管理	上海交通大学出版社	2016.04
4	徐连军	大学体育健康教程	北京体育大学出版社	2016.07
5	杨磊	篮球系统技战术教学与应用	吉林大学出版社	2015.06
6	徐连军	国内外运动队训练基地选编	北京体育大学出版社	2016.07
7	陈秋如	幼儿体操创编与教学	吉林大学出版社	2015.01

2.4 教学方法与手段

在采用现代化教学手段方面：在教学中，我院理论课教师普遍应用了多媒体等现代化教学手段，大多数教师精通于多媒体课件的制

作，其运用能力与运用效果良好，目前，使用多媒体授课的专业必修课课时比例达到 50%以上。

在**多媒体课件和教学方法**方面：注重信息化技术与人才培养的深度融合，我院教师自行研制的多媒体课件达到 20 个，目前，我院现有的 4 门精品课程均有网络平台供学生自主学习，刘明龙老师 MOOC 也正在建设数字化优质教学资源，汤盈老师采用移动教学形式进行了《运动生理学》的课程教学改革，并在首届安徽省高师联盟移动教学大赛中获得唯一一个特等奖，此外，广大教师利用 QQ 群、微信群、移动技术建立了学生的学习与交流平台，对日常教学工作起到了很好的促进作用。

在**术科教学**方面，除采用一些常规方法之外，广大教师不断地学习与探索，积极改革教学方法，如：采用核心力量的练习手段与方法、采用手机辅助教学、流动式分层教学等，取得了显著的教学效果，较好的促进了学生技能掌握和提高。

在**考试改革**方面：积极改革学生评价方法，坚持树立以综合竞争力为导向、以实践应用能力、创新精神和综合素质考核为中心的考试观念。例如：对《武术教学理论与实践》等六门专选课进行了考核改革，采用合作创编、汇报演出、课程论文写作、专业实践操作、课程教学技能等多种形式对进行评价，不仅注重学生的理论和技术的提高，更注重对学生应用能力、创新能力、实践能力上的综合评价。极大地提高了学生的学习积极性、创造性，受到学生们的广泛欢迎。对于各门理论和实践课程，大力提倡教考分离，所有的实践课考试均采

用教考分离，60%以上的理论课考试采用了教考分离、流水阅卷的方式。专业基础课程均设立了试题库和试卷库，且每门课程试卷不低于10套。

3 师资队伍

3.1 高水平教师

表3 师资队伍职称结构统计表

正高级		副高级		中级		初级	
人数	比例 (%)	人数	比例 (%)	人数	比例 (%)	人数	比例 (%)
4	10	21	52.5	13	32.5	2	5

我院共有教师53人，其中体育教育专业专任教师40人，教授4人，占专业课教师总数的10%，副教授21人，其中副教授及以上职称的教师占承担专业基础课和专业核心课教师总数的62.5%，且全部给本科生授课，教授、副教授给本科生授课课程人均1.5门/学年。其中省、校级教学名师及教坛新秀4人、高水平优秀教师3人，一级裁判员17人次，二级裁判员30人次，二级运动员水平教师5人次。

3.2 教师数量与队伍结构

教师数量满足教学需求：学院现有体育教育专业专业教师40人，具备双师条件的教师共有38人，占师资队伍的95%，学生人数710人。近三年来，师生比逐步改善，保持在合理水平上，教师数量充裕，能够满足教学、科研需要，具有讲师及以上职称的每一位教师至少能上两门课；每门专业基础课、专业课至少有两位教师能担任主讲。

队伍结构，体育教育专业教师中青年教师33人，55岁以上教师7人，形成了以青年教师为主、老中青相结合的师资队伍。师资队

伍年龄结构合理，呈现出良好的发展趋势

现有师资队伍中，外校毕业教师 36 人，占师资队伍总数的 90%，呈现出多种学缘相互结合、优势互补的态势。近年来新进教师均为硕士研究生，使得硕士以上学历的教师比例逐年增加，现有硕士以上学位教师共 33 人，占师资队伍总数的 82.5%，其中 45 岁以下教师中，具有研究生学位的教师比例为 100%，整体结构合理，发展趋势良好。

表 4 师资队伍年龄结构统计表

40 岁及以下		40-55 岁		55 岁以上	
人数	比例 (%)	人数	比例 (%)	人数	比例 (%)
18	45	15	38	7	17

表 5 师资队伍学位结构统计表

无学位		学士		硕士及以上		45 岁以下硕士	
人数	比例 (%)	人数	比例 (%)	人数	比例 (%)	人数	比例 (%)
0	0	7	11.5	33	82.5	33	100

3.3 队伍建设与综合素质

3.3.1 师资培养

为加速推进人才强院战略，打造高水平的师资队伍，促进学院改革和发展，进一步增强办学核心竞争力，体育学院根据《本科专业建设规划》制定了《体育学院师资队伍建设规划》。确立了“改善师资队伍的结构、学历结构、职称结构，至 2020 年建成一支专任教师总数达 49 人，其中教授 6 人，副教授 24 人，博士、硕士 42 人。培育高水平教学创新团队和科研创新团队各 1 个；引进博士 1-2 名。校专业带头人培养对象 2—3 人，中青年骨干教师 3—5 人，教学名师 1-2 人等。形成一支综合素质好，学术水平高，结构合理，适应性强，

乐于奉献的教师队伍”的总目标。规划明确提出了“双师双能型”教师培养计划、“卓越体育教师”培养计划、“青年教师成才”培养计划、“科学研究团队攻关计划”及实施方案。确立了加强制度建设完善教师考核、加大师资队伍建设和培养力度、实施教师教育教学研究能力发展提升计划、加强师德师风建设、完善教师考核评价和激励机制的针对性措施。规划实施以来，共评聘副教授 3 人、讲师 12 人，引进硕士研究生 4 人，专业教师职称和学位结构重心有了明显提升。

强化教师在职培训，支持和鼓励教师提升学历学位，有计划、多途径、分层次地开展教师外出访学、培训、学术交流、继续教育等多类培训和进修，促进教师更新专业知识，开阔学术视野，提升专业水平，近三年来，教师在职培训、外出交流多达 70 余次。学院依托校外实践教学基地，选派教师到各大俱乐部、实习基地实践，加强双师型教师的培养，鼓励支持教师与企业、各大俱乐部等开展教学合作，

在青年教师培养方面，严格按照青年教师培养计划，坚持新进教师岗前培训、青年教师“导师制”、青年教师课堂教学能力提升活动、各类教学技能大赛等，培养计划执行良好，青年教师在各类教学比赛中多次获奖，导师制考核均在良好以上，能力提升效果显著。

3.3.2 师资风范

体育教育专业现有三个教研室，学院和教研室极为重视团队建设，学院每学期开展至少两次以上、教研室至少开展三次以上各种形式的团队活动，通过教学研讨、座谈会、比赛等各种形式增强团队凝聚力，形成了团结和谐、积极向上的良好氛围。另外，学院高度重视

师德师风建设，把师德建设作为一把手工程来抓，成立了师德建设工作领导小组，统领全院师德建设工作。制定了加强师德教育、规范学术道德、评选表彰先进等制度，同时学院定期组织教师进行政治学习和思想教育，并以师德教风建设为主题，每学期安排 1-2 次专题活动。严格实行师德一票否决制度，把师德作为教师评优和职务评聘的重要依据，广大教师认真履行岗位职责，教书育人，严谨治学，为人师表，遵守学术道德规范，教学质量稳步提升。在领导听课、校院教学督导听课、同行听课中评价均均在良好以上，优秀率达 85%以上，近三年学生评教优秀率也达到 90%以上，近三年教师指导教育实习实习成绩优秀的比例逐年上升，2018 届达到 7.9%，良好率达到 91.5%。近三年，教师获得安徽省先进个人、安徽省优秀党员、安徽省优秀就业工作者、省级教坛新秀等多个荣誉，学院教师共获得省部级以上教学比赛奖项 19 项，校级优秀教育工作者、优秀教师、师德先进个人、教学考核优秀等奖励 40 项。

4 教学条件与实践教学环节

4.1 实验装备及其利用

体育教育专业拥有运动解剖学、运动生理学、保健康复 3 个实验室。实验室设施完善，基础课教学实验室达到省教育厅合格评估标准。实验室每年都投入一定的经费用于实验教学仪器设备的更新，目前实验教学仪器设备总资产近 400 万元。2015 年投入 39.2346 万元、2016 年投入 43.74 万元、2017 年投入 20.0 万元，生均实验仪器设备 3689.18 元。拥有有氧功率车、无氧功率车、心肺复苏模拟人、

INBODY-770 人体成分分析仪、电动关节活动度测量系统、多功能跑步机、IQ 高智能电动整脊枪、心电图机、肌电图仪、心肺功能测试仪等大型先进仪器设备。

体育学院有运动解剖学、运动生理学和体育保健学 3 门开设实验的课程，实验开出率均为 100%，有综合性、设计性实验的课程占有实验的课程总数的比例为 100%，3 个实验室都开放，开放的比例为 100%，每个实验室的开放时间为周一至周五，每天开放 2 课时以上。实验室管理制度健全，编制了实验室规章制度汇编，层层签订实验室安全管理责任书，制定并上墙了仪器设备管理制度、体育学院实验室消防管理制度、实验室守则、实验室教师工作职责、实验室学生守则和警示标志。

4.2 实践教学

体育教育专业实践教学体系共包括社会实践、教师专业见习、专业课程实习、专业拓展培训、教育实习和毕业论文。



图 2 实践教学体系构成图

社会实践，共 4 周时间，1 学分，分别安排在第二、四学期暑假

期间。体育教育专业见习，共 6 周时间，1.5 学分，分别安排在第二、三、四学期，每学期安排两周。体育教育专业课程实习，共 4 周时间，2 学分，分别安排在第五、六学期，每学期安排两周。专业拓展培训安排在第六学期，利用课外时间进行。教育实习，共 18 周，12 学分，第一阶段安排在第七学期，12 周，在实习基地学校集中实习，第二阶段安排在第八学期，6 周，与学生就业意向相结合，以顶岗实习为主。毕业论文安排在第七、八学期，10 学分。以上实践教学环节均制定了相应的实施方案，具有严格的实施步骤和措施，由相应的指导教师负责指导，注重学生创新意识、创新能力及实践能力培养。

校内社会实践活动依托校运动会、“学海杯”排球赛、篮球赛、健美操大赛、足球赛等，学生通过做教练、裁判、志愿者、组织赛事使专业技能得到了充分的锻炼。专业见习内容为观摩、听课、试教、专家讲座等；课程实习以专选课程为主，加强专项能力的培养。

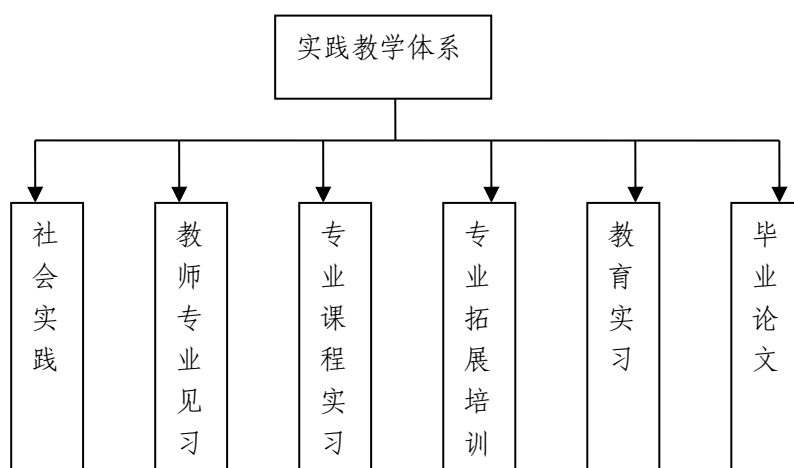
校外实践主要包括寒暑假社会实践、校地合作和暑期三下乡活动三个主要方面，学生们在实践过程中一方面参与校企（校地）合作，同时在实践中验证所学知识，并通过调查研究提升实践能力和服务社会的本领，锻炼了融入社会的生存能力、适应能力和公益之心，在校地合作、**产学研活动**的社会实践中不断得到提升与发展。

近三年，与宿州市教体局合作参与 3 届国际马拉松赛事，参与活动学生近 1000 人，8 人担任赛事运营及编排工作；参加宿州市运动会、国际马拉松、国际网球公开赛等赛事表演 5 场；与浩蓝国际网球运动推广有限公司合作国际网球公开赛，2016 年起每年担任裁判、

司线、球童工作的学生人数为 120 人；70 余人被赴深圳龙华站国际网球公开赛担任裁判、司线、球童工作。

专业拓展培训主要内容国家二级裁判员（对应专选课程）、国家一级社会指导员的实践培训，每年绝大多数专选学生均能拿到本专选项目的二级裁判员证书，每届毕业班 90% 以上的学生拿到一级社会指导员证书。

在**教育实习**方面，每一届实习均按照学校的统一部署，制定详细的实施方案，并严格按照方案进行宣传动员、指导教师分配、试讲、听课、进校实习、检查反馈、总结、材料归档、成绩登陆等工作，实习情况较好，实习单位评价较高。

在**毕业论文**方面，每一届毕业论文均按照教务处通知要求，制定方案和计划，并按照预期安排做好宣传动员、指导教师安排、论文选题、开题、撰写、指导、评阅、检测、资格审查、答辩、三期检查、资料归档、成绩登陆等工作，促进了学生创新意识、研究能力、实践能力的加强和提高。

在**竞赛体系建设**方面，根据《宿州学院大学生学科与技能竞赛实施办法》，严格按照审批、宣传、选拔、参赛、表彰的组织程序执行，近三年参加省级以上学科与技能竞赛分别为 2015 年 2 项，2016 年 7 项，2017 年 11 项。

在**实习基地**方面，目前拥有 19 所校外实习实训基地，稳定的校外实习基地有 7 所：宿州市第八中学、宿州市第九中学、宿州市第十一中学、宿城第一初级中学、宿城一中、宿州第二中学、宿州三中；

校内实习基地有 2 所：宿州学院附属实验中学、体育学院实习实训基地。

4.3 图书资料及其应用

除校图书馆外，我院资料室现有图书 754 册，其中专业图书 202 册，非专业图书 552 册，期刊 1535 册，其中体育专业核心 511 种。

表 6 体育学院资料室图书资料一览表

类别	图书	专业图书	非专业图书	期刊	专业核心期刊
数量(册)	754	202	552	1535	511

2015 年 12 月至 2017 年 12 月间，图书馆和院资料室累计借出图书分别为 5136 和 2625 册，生均借书 7.19 册。

4.4 教学资源

体育学院现有约 5000 M² 综合教学楼 1 幢；2800 M² 综合训练馆、体操训练房各 1 座；室外篮球场 30 块；人造草皮排球场地 8 块；400 米标准田径场 2 块（其中 1 块为塑胶场地）；标准足球场 1 块；室内健身、体育舞蹈、健美操训练房 4 口，室内乒乓球教室 3 口；室内羽毛球场地 4 片；室外网球场 2 片。同时还有运动解剖实验室，人体生理与运动生理实验室，保健康复实验室各一口，拥有先进完备的教学仪器设备。正在建设 20000 M² 综合体育馆一座（现已封顶），教学资源能够满足教学与训练需要，学校保障投入呈逐年增加态势。

5 教学管理

5.1 质量监控

2016 年，体育学院制定了《宿州学院体育学院“十三五”本科专业建设发展规划》、《宿州学院体育学院“十三五”课程建设发展规

划》，2017年制定了《**体育教育专业标准**》，内容包括专业标准制定的指导思想、专业标准制定的基本原则、专业培养目标与规格、就业行业与服务面向、课程体系、实践教育、创新创业教育、社会责任教育、教学规范、师资队伍、教学条件、教学管理与质量监控、人才质量评价、专业建设质量体系十四个方面，内容结构全面，架构科学。根据专业标准，所有学科基础课、专业核心课和已开设的专业选修课均按照统一模板制定了《**课程标准**》，还制定了实习实训相关标准。以上文件每一年均按年度计划进行实施，有相关职能部门和人员负责执行落实，现已取得的初步成效，达到预期目标。

在**教学管理制度**方面，按照《宿州学院教学管理制度汇编》，结合我院专业实际，建立健全了本院的教学管理制度，并编撰了《体育学院教学管理制度汇编》，其整套制度与学校相关制度配套，并明确了职责和分工，在日常教学工作中执行严格，如：按听课制度要求，每学期挂院领导参加教学活动不少于2次，领导干部听课不少于6次，督导听课不少于4次、同行听课不低于4次；每学期组织人员对试卷进行抽查并整改反馈；每门考试课均进行试卷质量分析，并根据报告及时总结，采取有效措施，不断提高试卷质量；对作业次数、批改、评分等均有规范的要求；每届毕业论文均由学校或学院进行抽查，根据抽查反馈意见进行整改；每学期都制定考试管理文件并严格执行；每学期均由质评处组织进行学生评教和教师评学，按教务处布置开展教学质量全覆盖活动等。各类活动记录和材料齐全，教学管理的制度化、规范化、科学化不断增强。

在**教学质量监控**方面，我院遵循“以人为本、全员参与、科学管理、保障到位、实时监控”的原则，建立了“体育学院教学质量保障体系”，体系包括：教学质量目标系统、教学质量标准系统、实施体系、职责体系、检查与评价体系、教学过程监控等，形成一个任务、职责、权限明确，工作程序规范，不断完善、优化的系统。在此体系下，教师教学质量评价制度（三类人员听课、学生评教）、新任教师试讲制（导师制、汇报课）、学生学习质量评价（教师评学）、毕业生质量跟踪制度、教学信息反馈制度等教学环节质量标准得到了很好的保障，多年来一直教学情况良好，未发生教学事故。

5.2 教学文件和档案管理

我院高度重视教学文件收集，任课教师能够按照要求按期按质制定并上交教学计划（进程表）、教学大纲、教学进度表、实验大纲、实验指导书等各类教学材料，及时交由教研室审核并存档。教学管理制度、考试试卷、毕业论文、教改材料等材料规范完整。各类教学文件资料由专人负责，分类整理存入专用教学档案柜（电子版和纸质版），方便查阅。

6 教学研究

6.1 教学研究

学院积极组织教师开展教学改革研究，近三年来，体育学院共申请关于课程建设类的质量工程教研课题 20 余项，获批 10 项，其中省级重点课题 1 项；省级一般课程建设类 2 项；校级教学研究项目 6 项；省级优秀教学团队 1 项。

表 7 教学研究项目（2015-2017）统计表

序号	年份	项目名称	项目负责人	项目类别
1	2017	侧供给改革背景下安徽省休闲体育专业建设研究	徐连军	省级重点
2	2017	有氧踏板操	张开媛	省级课程建设
3	2017	“慕课”视域下高校武术教学改革新探索	刘明龙	省级课程建设
4	2017	地方性应用型本科高校休闲体育专业术科课程“流动式分层”教学体系的构建研究	杨锐	校级教学研究
5	2015	基于开放课程视频资源的微型学习研究与实践	陈芳芳	校级教学研究
6	2016	教坛新秀	张晓会	省级教学研究
7	2016	大学体育教学团队	徐连军	省级
8	2015	开放性实验在体育保健学教学改革中的应用	慕 湘	校级教学研究
9	2015	应用型高校体育教育专业运动生理学课程教学改革研究——以宿州学院为例	汤 盈	校级教学研究
10	2015	篮球俱乐部教学模式在宿州学院推行的可行性研究	杨 磊	校级教学研究

近五年来，体育学院共获批校级精品课程四门，主持省级（部委级）及以上教学研究项目近五年共 6 项，近三年 4 项。申请的关于教学类课题共涉及跆拳道、瑜伽、健美操、武术、体育保健等具体课程类研究，也有关于体育教育教学体系构建、教学方法应用与改革、课程质量保障体系研究等。以上研究先后在体育教育专业教学中应用，并取得明显成效。

近三年教师在省级及以上期刊，以独撰或第一作者名义共发表教学类文章 65 篇。主要有理论性论文、实验性论文、描述性论文和设计性论文等，按专任教师 40 名计算，人均 1.5 篇。促进了本专业的全面发展，也为提高体育教育专业的教学质量打下理论基础。

6.2 教学改革成果

汤盈老师在安徽省教育厅举办的 2017 年移动教学大赛中获得特

等奖；2016年张晓会老师获省级教坛新秀称号；徐连军教授领衔的
大学体育教学团队获评省级教学团队；徐连军教授主编的《大学体育》
和杨磊老师主编的《篮球系统技战术教学与应用》获得优秀教材奖，
并且在体育学院承担的大学体育课程及篮球教程中作为参考教材。

7 科研水平

7.1 学科建设

学院高度重视学科专业体系建设，充分利用教育学科下体育教育专业的传统优势，结合“健康中国”的时代发展要求，积极建设休闲体育、体育表演等专业，初步形成教育学、体育学2个学科门类的学科专业结构，**学科专业体系初见雏形**。学院在学校“地方性、应用型、高水平”建设目标引领下，积极实施学科专业内涵建设，组织开展学科专业方向探索、实验室和实训基地建设、课程结构优化、教学内容与教学方法改革，**学科专业建设内涵不断提升**。狠抓师资队伍建设，现有教师53人，专任教师40名，其中教授4人，副教授21人，其中省、校级教学名师及教坛新秀4人、高水平优秀教师3人，双能素质教师35人，青年教师33人，45岁以下硕士学位达到100%，形成了年龄结构合理，以中青年教师为主、老中青相结合的年富力强的学术梯队。学科队伍，呈现出良好的发展趋势。

7.1 科研项目

三年来共计申请各类课题30余项，其中获批19项，省级项目10项，教学研究类项目10项。近三年本专业主持获得科研项目9项，省部级及以上6项，校级科研项目3项，科研经费总计18.6万元，

有较充裕的科研经费。

7.3 科研成果

张开媛老师的《我国学校体育研究现状的调查与热点分析》在2017年第十三届全国学生运动科学论文报告会中获得二等奖；2015-2017年，体育学院共完成14项课题结项，其中体育局审核通过8项，省教育厅审核通过1项，宿州学院校级课题审核通过5项；共获得国家实用新型专利98项，外观设计专利2项，国家发明专利1项，均获得宿州学院科研管理部门鉴定认证；共发表论文97篇，其中一类期刊发表3篇，二类期刊发表6篇，三类86类，四类2篇，共出版7篇专著，其中国家级规划教材1部。

2016-2017年体育学院共组织学生参加了10余个大赛的比赛，一等奖及第一名共56个，二等奖及第二名共45个，三等奖及第三名26个，共约折合论文300篇。

总的来看，体育学院近三年获得局级以上科研成果奖1项；有厅级以上科研管理部门组织鉴定的结题及专利100余项；2015-2017年我院教师共发表论文97篇及专著7部；获奖折算论文300余篇，按专任教师40人计算，平均每位教师以第一、二作者名义发表或出版论文（专著）人均10篇。

8 教学质量

8.1 人才培养质量

在思想品德方面：学生整体思想素质高，学风正，在2015-2017年间，学生获得的校级以上奖励如下：获得过3个国家奖学金，3个

校长奖学金，73个励志奖学金，13个省级双优生，38个校级双优生，获得“三好学生”称号的学生多达105人，“优秀团干”32人，“优秀学干”32人，“优秀团员”210人。学生不但在学习上认真，在工作上突出的表现也得到了学校的认可。

学生**基本理论**水平较高，由学校统一组织统考的公共基础课、实施了教考分离的本专业基础课的考试成绩较好，例如，16级体育教育专业学生的公共课基础课《中国近现代史纲要》考试成绩平均分为73.5分；17级体育教育专业学生《体育概论》考试成绩的平均分为87分，15级体育教育专业《运动训练学》平均成绩在78.7分。

近两届毕业生的**毕业论文**选题科学、合理，结合社会经济实际，社会调查类2016届毕业论文94.51%；2017届毕业论文94.83%，能够作到一人一题。严格遵照答辩程序，有导师评估、教研室评估、答辩小组评估，评分合理。单个老师指导学生数2到6人。2017届毕业生共有41名导师，高级职称21人，占51.22%；中级职称8人，占19.51%；硕士的（享受讲师待遇）12人占29.67%。2016届毕业生共有41名导师，高级职称21人，占51.22%；中级职称6人，占15.79%；硕士（享受讲师待遇）11人占28.99%。

体育学院最近两届的毕业生共计339人，其中2016届学生166人，报考研究生入学考试的有44人，成绩公布后有35人达到录取分数线，达线率高达79.5%，由于复试或工作原因，一部分学生没有去学校报到，最终考取研究生的学生人数为28人，录取率为63.6%，其中有2人考取的是211、985的学校，**升硕率**为16.9%；17届学生

173人，报考研究生入学考试的有31人，成绩公布后有23人达到录取分数线，达线率高达74.2%，最终考取研究生的学生人数为18人，录取率为58%，其中有1人考取的是211、985的学校，**升硕率**为10.4%。两年平均**升硕率**为13.65%。

8.2 学生创新能力

学生在科研学术方面也比较突出，2017年，张讯豪在哈尔滨体育学院学报发表了《苏州社区全民健身公共服务组织建设研究：诊断与完善》；陈福应等在科教导刊发表了《体育舞蹈中艺术表演舞情感因素动机激发刍议》，在体育时空杂志发表了《我国普通高校普拉提课程教学模式创新的思考》；郭广生在当代教育实践与教学研究发表了《皖北社会体育指导员从业现状调查研究》；陈静在中国无机分析化学发表了《普鲁士蓝/氧化锆复合材料的电化学行为及H₂O₂的电催化》等，每千名学生发表的论文数量>5篇，证明学生在校期间通过学习，使科研水平得到了提高，发表出有质量的论文。

依托体育学院实习基地（创新实践基地），组织学生参加了各类课内外**创新实践活动**，如：毕业实习的每一名学生均要求撰写一篇调查报告，利用暑假期间，学生积极参加各类社会实践，模特队的服装设计，汇报演出学生的合作创编、“趣味性运动应用于健身训练的创新研究”训练项目等。一半以上的学生较长时间、系统的参加了**课内外科技文化活动**，年参与800人次以上，校外活动包括：宿州国际网球公开赛表演、司线、球童和志愿者服务，宿州半程国际马拉松赛表演、裁判、志愿者、赛事运营服务；宿州市运动会开幕式表演，深圳

龙华站国际网球公开赛担任裁判、司线、球童服务等。校内活动包括：学校运动会、“学海杯”排球赛、篮球赛、健美操大赛、足球赛等，体育学院作为承办者，都为各专项学生创造了很好的实践平台，由学生依据专业特长负责赛事组织、编排、裁判等工作，在实践中把所学的知识融会贯通。此外，积极组织学生暑假三下乡活动，在2017年，共获批“爱行动——宿州学院体育学院走走基层、访新农村服务团”、“实践绘就青春梦想——宿州学院体育学院水上安全调研团赴淮北社会实践”、“绽放青春精彩，让梦想更辉煌——宿州学院体育学院赴南京、合肥社会服务实践活动”、“提升政治文化素养——宿州学院大学生创业管理办公室普及宣传扶贫脱贫宣讲团赴六安金寨社会实践”4个项目，其中第四个项目还获得校级重点的审批。

在大学生**科研创新**方面也取得了优异的成绩，2015-2017年，宿州学院体育学院学生共获审批了15个省级以上的科研立项，其中省级12个，国家级3个，主持校级大学生科研创新基金10项以上。

创新创业教育成效显著，学生积极参加各种技能和科技竞赛活动，在安徽省高等学校师范生教学技能竞赛获得一、二等奖各一项。

表8 近两年学生参加省级以上技能竞赛获奖情况一览表

一等奖	二等奖	三等奖	总计
56	45	26	127

其中，省级以上比赛包括：2016年中国大学生中国式摔跤锦标赛获得1个二等奖，2个三等奖；2016年中国大学生武术散打锦标赛获得一个二等奖，2个三等奖和2个第五名；在2016年中国大（中）学生体育舞蹈联赛荣获4个一等奖，1个二等奖，1个三等奖；2017

年中国大（中）学生体育舞蹈锦标赛总决赛荣获 7 个第一名，1 个第二名；2017 年中国大学生武术散打锦标赛荣获 2 个一等奖，2 个二等奖和 1 个三等奖。

9 社会声誉

9.1 生源

体育学院体育教育专业近三年的招生情况良好，每年第一志愿录取率 100%，报到率均为 100%。

表 9 宿州学院体育学院近三届体育教育专业最低录取分数统计表

录取分数线	2015 年综合分	2016 年综合分	2017 年综合分
体育学院录取线	137.8	137.2	138.3
同类院校录取线	130.3	132.6	128.1

近三年，体育教育专业招收的学生最低录取分数，高于同批次学校录取最低控制线 5-10 分，2017 年最低录取分数线高于同批次学校录取最低控制线 10.2 分，其中文化课最高分已超过非体育专业二本线，专业成绩最高分达 95 以上。

9.2 毕业生就业

表 10 近三届体育教育专业初次、最终就业率统计表

届别	2015 届	2016 届	2017 届
初次就业率	88.7%	88.4%	88.6%
最终就业率	100%	98.1%	95.9%

表 11 近三届体育教育专业就业单位统计表（N=519）

类别	学 校	艺体单位	健身俱乐部	其他体育企业
人数	156	15	54	105
百分比	30.1%	2.9%	10%	20%

近三年，体育教育专业毕业生就业区域主要在省内和一线城市，

近年来在学校地方性、应用型高水平大学建设指导下，地方就业人数呈上升态势。毕业生初次就业率每年都在 85%以上，最终就业率在 95%以上，就业率在全省同类院校中高于平均水平；毕业生所从事职业 90%以上为体育教育相关专业，就业对口质量较高；两年平均升硕率为 13.65%；通过近三届体育教育专业毕业生进行问卷调查，薪资呈逐年提升趋势，年均增长达到 18000 元；从用人单位反馈信息来看，90%以上对本专业毕业生评价较好；通过抽样调查，150 名被调查者有 7 人创业较为成功。总的来看，近三年毕业生**就业状况良好**。

9.3 社会评价

从学校招生就业处和学院对 2017 届毕业生进行的调查来看，用人单位对我院毕业生评价较高，认为其思想品德较好，富有敬业精神，有较为认真的工作态度，专业知识较为扎实，工作能力较强，有一定的创新能力，综合评价较满意度达到 95%。说明社会对我院体育教育专业的评价较高。

10 专业特色与优势

宿州学院体育学院体育教育专业自 2005 年招收本科专业以来，经过 12 年的发展壮大，始终秉持“友善、博学、务实、奋进”的校训，立足地方，顺应社会发展对体育教育专业的要求，与时俱进，逐渐形成了自身的专业特色与优势，具体表现如下：

坚持贯彻**地方性、应用型**的办学理念，以“优势互补、互利共赢、注重实效，市场引导、共同推进”为宗旨，大力推进校地（校企）合作工作，与宿州市教体局、宿州市各类学校、浩蓝国际网球推广有限

公司、凤图体育文化管理有限责任公司、皖煤集团、华电集团等地方单位和企业广泛合作，共参与宿州市运动会、宿州国际网球公开赛、宿州国际马拉松比赛、华电集团田径运动会等近 20 项各类赛事服务，进行《宿州市“十三五”体育事业发展规划》项目合作等。一方面为学生提供了广阔的专业技能实践平台，促进其应用能力、实践技能的提高以及社会责任感的培养，另一方面充分利用高校体育资源，为地方体育事业的发展做出了积极的贡献，获得合作单位的高度评价，在宿州市具有广泛影响。

在**人才培养目标**上，一方面坚持培养具备现代教育与体育教育学科基础理论知识，能在各级各类学校胜任体育工作的复合型人才。另一方面，拓展了体育教育专业的培养口径，确立了培养适应地方经济建设和社会发展需要、实基础、强能力、高素质，胜任社会体育指导工作的全面发展的高级应用型专门人才的辅助目标。使体育教育专业就业面更广。

在**课程体系**方面，形成了通识能力培养（基本素养）、专业能力和专业拓展能力培养的“三位一体的”课程体系，注重学生能力提升和全面发展，在专业拓展能力方面，设置了健身俱乐部管理经营拓展性课程模块，拓宽了体育教育专业的就业方向。

在**教学质量保障体系**方面，建立了包括“目标系统、标准系统、实施体系、职责体系、检查评价体系、过程监控”的任务职责和权限明确、程序规范、能够不断完善优化的闭环系统，为提高教学管理水平和教学质量提供了有力保障。

三、自评结果

一级指标	二级指标	二级 自评 等级	一级 自评 等级
1. 专业办学目标与建设规划	1-1 专业定位*	A	A
	1-2 专业建设规划*	A	
2. 专业与课程建设	2-1 专业教学计划与课程体系*	A	A
	2-2 课程教学大纲（标准）与教学内容*	A	
	2-3 教材建设	A	
	2-4 教学方法与手段	A	
3. 师资队伍	3-1 高水平教师*	A	A
	3-2 教师数量与结构	A	
	3-3 队伍建设与综合素质	A	
4. 教学条件及实践教学环节	4-1 实验装备及其利用*	A	A
	4-2 实践教学*	A	
	4-3 图书资料及其利用*	A	
5. 教学管理	5-1 质量监控*	A	A
	5-2 教学文件与档案管理	A	
6. 教学成果	6-1 教学研究	A	A
	6-2 教学改革成果*	A	
7. 科研水平	7-1 学科建设*	B	A
	7-2 科研项目	A	
	7-3 科研成果*	A	
8. 教学质量	8-1 人才培养质量*	A	A
	8-2 学生创新能力	A	
9. 社会声誉	9-1 生源	A	A
	9-2 毕业生就业*	A	
	9-3 社会评价	A	
特色项目	专业特色与优势		
综合评价等级			A